



Franco & Fils

DEPUIS 1955

FRANCO & FILS

Fabrication et conception de matériels para-médicaux

Zone industrielle, RN 7
58320 Pougues les Eaux

Tél. : 03 86 68 83 22
Fax : 03 86 68 55 95

www.francofils.com
info@francofils.com

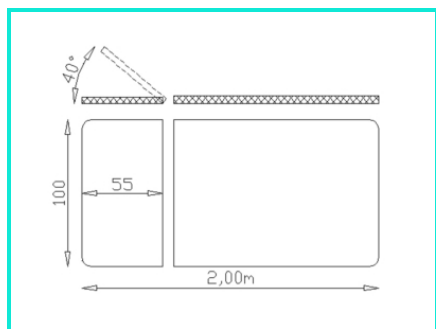

TABLE BOBATH ELECTRIQUE A TETIERE RELEVABLE 2 m x 1m

Réf. : TF1-3900

La Table Bobath électrique est un modèle incontournable dans l'univers de la rééducation Fonctionnelle.

Présente dans de nombreux services de rééducation, elle offre un espace de travail et de confort adapté pour le travail de rééducation des patients cérébrolésés.

La Table Bobath électrique est aussi bien adaptée pour les adultes que pour les enfants.

Cette version électrique permet de bénéficier d'un confort de réglage de la hauteur. En positionnant la table en position basse extrême, la table est alors facilement mobile grâce à ces 4 roulettes intégrées au châssis.

La tête inclinable permet d'ajuster le confort du patient. Il suffit d'actionner la manette pour débloquer et régler l'inclinaison souhaitée.

La Table Bobath peut accueillir des coussins et accessoires pour la pratique d'exercices.

1 Plan capitonné (1,40 m x 1,00 m) fixé sur un cadre mécano soudé.

1 Tête relevable (0,55 m x 1,00m) relevable par blocage mécanique
- tête relevable de 0° à +55°

1 piétement équipé de 6 pieds et vérins stabilisateurs.

4 roulettes permettent de faire rouler la table lorsque la table est en position basse maximale.

Hauteur variable de 0,45 m à 0,81 m

Longueur : 2,00 m

Largeur : 1,00 m

Poids : 130 kg

Poids maxi patient : 150 kg

Matelassure :

mousse dense 4 cm - densité HR42230

sellerie : tendue sans coutures.

Recouverte en expansé,

Coloris au choix selon gamme de couleur.

Vérin électrique de montée/descente à double isolation

Force : 7000 N - 230 V - 50 Hz

Vitesse ultra rapide : 14 mm/s

Consommation : 1,5 A - 350 W

Commandé par pédale à pression d'air pour une sécurité totale.

Pas de fils électriques dans le châssis.

Châssis mécano soudé (tube acier grosse section pour une plus grande résistance et robustesse.)

Finition : peinture poudre époxy blanche cuite au four à 200°C

Options

TF1-4230 2eme Commande aux pieds

TF1-4240 2ème Commande manuelle aimantée

www.francofils.com

ZONE INDUSTRIELLE - RN 7, 58320 POUQUES-LES-EAUX

Tél. : 03 86 68 83 22 - Fax : 03 86 68 55 95



Tous nos produits
sont conformes aux
normes européennes