

MANUEL D'UTILISATION



TABLES ELECTRIQUES TOP NIVEAU
A hauteur variable et verticalisation sécurisée par débrayage
Réf. TF1-2861 - Larg 60 cm / 70 cm

FRANCO & Fils

CONSTRUCTEUR

ZI RN7

58320 POUQUES LES EAUX

Tél: 03-86-68-83-22 Fax: 03-86-68-55-95

www.francofils.com

infos@francofils.com



FRANCO & FILS

FABRICATION D'APPAREILS PARA-MÉDICAUX

S. A. Capital 270 000 F — R. C. Nevers B 691 880 454



Zone Industrielle - R. N. 7
58320 POUQUES-LES-EAUX
Tél. 03 86 68 83 22
Fax 03 86 68 55 95
Site : WWW.FRANCOFILS.COM

Licence
Mécanothérapie
Pouliothérapie
Ergothérapie



N° INTRACOMMUNAUTAIRE FR 66691880454 - APE 331 B

DECLARATION CE DE CONFORMITE CONFORMEMENT

Aux Annexes I et VII DU DECRET N°95-282 DU CODE DE LA SANTE PUBLIQUE

(Annexes I et VII de la Directive 93/42 CEE)

ANNEXE I : par l'arrêté du 20 avril 2006 fixant les conditions de mise en œuvre des exigences essentielles applicables aux dispositifs médicaux, pris en application de l'Article R. 5211-24 du code de la santé publique.

ANNEXE VII : par l'arrêté du 20 avril 2006 fixant les règles de classification des dispositifs médicaux, pris en application de l'Article R. 5211-7 du code de la santé publique,

Par l'arrêté du 20 avril 2006 fixant les modalités d'application des procédures de certification de la conformité définies aux articles R. 5211-39 à R. 5211-52, pris en application de l'article R. 5211-53 du code de la santé publique.



TABLES ELECTRIQUES TOP NIVEAU
A hauteur variable et verticalisation sécurisée par débrayage
Réf. TF1-2861 - Larg 60 cm / 70 cm

Je soussigné, Monsieur FRANCO Pierre, P.D.G. de la société FRANCO & Fils, Zone Industrielle - RN7 - 58320 POUQUES LES EAUX, assure et déclare que les dispositifs médicaux dont la liste est annexée appartiennent à la classe 1 et satisfont aux dispositions du décret qui leur sont applicables.

De ce fait je m'estime remplir les obligations des exigences essentielles selon les annexes II et VII de la directive 93/42 CEE.

à Pougues Les Eaux, le 03/03/2008

Mr FRANCO Pierre
P.D.G.

FICHE DESCRIPTIVE

TABLES ELECTRIQUES TOP NIVEAU **A hauteur variable et verticalisation sécurisée par débrayage** **Réf. TF1-2861 - Larg 60 cm / 70 cm**

La différence entre les références réside uniquement dans la forme de la matelassure et dans la densité du capitonnage.
La conception de l'ensemble châssis métallique est toujours la même sur cet ensemble, et il est possible suivant le choix du client de rajouter certaines options spécifiques.

FONCTION: Table - Divan d'examen à Hauteur Variable et verticalisation sécurisée par débrayage mécanique pour sécuriser la verticalisation, et de deux vérins à gaz compensateur de chute pour amortir la descente du plan verticalisateur en cas de problème.

NOM COMMERCIAL: FRANCO & Fils

UTILISATION: permet d'installer un patient en position basse et de l'amener à la hauteur désirée par le praticien pour un examen, et de verticaliser en toute sécurité.
Un système mécanique de débrayage permet de mettre le patient en sécurité en cas de problème.

DESTINATION: Kinésithérapeutes - Centres de Rééducation
Hôpitaux - Médecins

Critères utilisés pour les règles de classification:
Définies par l'annexe IX du livre V bis.

Durée : utilisation temporaire
Normalement destinée à être utilisée en continu pendant moins de 60 minutes

CLASSIFICATION: CLASSE 1
Règle 1 (Règle de classification de l'Annexe II) : Dispositif non invasif

CLASSE GNDM : 31219 Table, disables person work top

Date de 1^{ère} mise en fabrication : 2003
Date de dernière mise à jour documentaire et technique : 14/11/2007

NOS EXIGENCES DE FABRICATION :

Chaque dispositif médical fabriqué par nos soins est conçu et fabriqué de manière à ne pas compromettre la sécurité des patients et la santé des utilisateurs, ou de toute autre personne étrangère à l'utilisation proche de ce dispositif médical.

Cette table est classée dans la nomenclature internationale des Dispositifs Médicaux.

Conjuguant notre savoir faire au soin apporté au choix des matériaux constituant cette table, ainsi qu'à la qualité de fabrication et de finition, cette table répondra aux besoins des praticiens exigeants.

Top Niveau TF1-2861 à débrayage Sécurité

CARACTERISTIQUES TECHNIQUES:

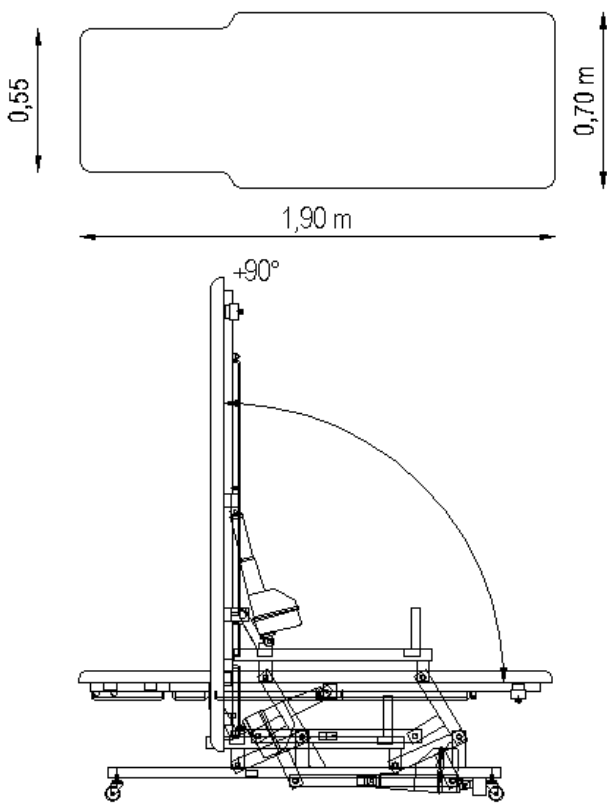

Plan simple

Longueur : 1,90 m
 Largeur : 0,60 m ou 0,70 m
 Hauteur mini/maxi : 0,54 m / 0,90 m
 Mousse dure ép : 5cm

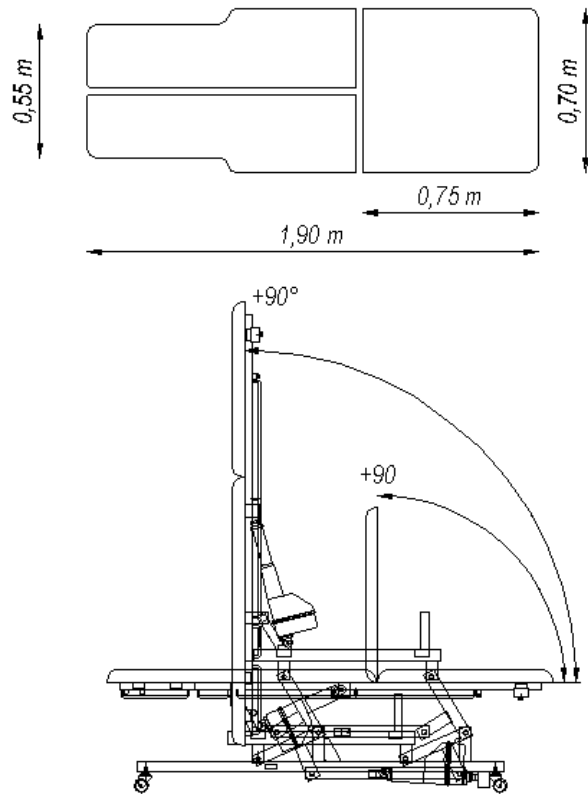

Dossier réglable + 2 jambières

Longueur : 1,90 m
 Largeur : 0,60 m ou 0,70 m
 Hauteur mini/maxi : 0,54 m / 0,90 m
 Mousse dure ép 5 cm

MOTORISATIONS

Vérin électrique de montée / descente HANNING type KL 88

Force: **7000 N** - Vitesse: **14 mm/s** - Course de vérin: **200 mm**
 Consommation: 2,4 A Durée d'utilisation maximale: 4 mn en continu
 Résistance à la corrosion IP55
 Protection thermique : condensateur 12UF Fusible: T1,6/250
 NORME VDE 0750 = CEI (Commission Electrique Internationale)
 CEI 601.1 CE de conformité selon directive CE73/23/CEE
 Vérin piloté par commande à pieds ou par commande aimantée à main par pression d'air pour une sécurité totale.

Vérin électrique de verticalisation HANNING type KL 88

Force: **7000 N** - Vitesse: **7 mm/s** - Course de vérin: **200 mm**
 Consommation: 2,4 A Durée d'utilisation maximale: 4 mn en continu
 Résistance à la corrosion IP55
 Protection thermique : condensateur 12UF Fusible: T1,6/250
 NORME VDE 0750 = CEI (Commission Electrique Internationale)
 CEI 601.1 CE de conformité selon directive CE73/23/CEE
 Vérin piloté par commande à pieds ou par commande aimantée à main par pression d'air pour une sécurité totale.

VERINS A GAZ COMPENSATEUR DE CHUTE :

2 vérins à gaz compensateurs de chute sont placés latéralement du châssis pour garantir l'amorti et le frein lors de la descente du plan verticalisateur en cas de panne et de mise en sécurité du vérin verticalisation (en phase de débrayage)

CHASSIS:

Châssis grenailé et recouvert de poudre polyester époxy blanche cuite au four à 200°C.

SELLERIE: expansé SANGLAR (Classe M1)

EQUIPEMENTS : cette table est livrée avec des accessoires

- 2 poignées de maintien réglables
- 2 repose pieds réglables indépendamment (palettes anti-esquin)
- barres de fixation de sangles
- 4 roulettes autobloquantes
- 2 sangles de fixation

Le châssis et le cadre de la table sont conçus pour supporter des charges importantes. La charge maximum admissible par la table est de 120 kg.

Si par mégarde vous utilisez l'un des vérins électriques plus de 4 minutes en continu, ce dernier se coupera de lui-même, garantissant une sécurité en cas de surcharge.

Il est indispensable de débrancher le vérin électrique de l'alimentation EDF.

La table n'est pas antistatique.

FUNCTIONNEMENT

Avant toute utilisation de la table, vérifier l'état général de la table et de ses composants:

- s'assurer que votre installation électrique est conforme au réseau EDF (230V/50 Hz) et que votre prise de courant est bien reliée à la terre.
- vérifier que les câbles électriques ainsi que les câbles reliant les vérins aux commandes ne risquent pas de se coincer et de se sectionner lors du fonctionnement de la table.
- vérifier que les roulettes ou le pied de la table ne coincent pas les fils électriques et les tuyaux
- brancher les fils d'alimentation électrique sur vos prises de courant.

CONSIGNES A RESPECTER AVANT TOUTE MANŒUVRE DE LA TABLE :

Vérifier que les roulettes sont bloquées et orientées vers l'extérieur du châssis

Pour toute utilisation de la table, les roulettes devront être en position bloquée, le frein engagé.

Vérifier bien que le patient est allongé dans l'axe de la table en toute sécurité.

Vérifier que votre patient est sangle et qu'il peut se cramponner aux barres de maintien lors de l'inclinaison.

Vérifier que le système de débrayage manuel est enclenché.

Pour la mise en place des sangles de fixation des membres inférieurs :

Top Niveau TF1-2861 à débrayage Sécurité

- o Desserrer et enlever la vis papillon située sous le rail coulissant côté pieds
- o Glisser le fer plat en maintenant les 2 sangles dans le rail
- o resserrer la vis papillon

Régler la table en hauteur d'une dizaine de centimètre avant la verticalisation

Tout en vous mettant à l'écart de la table, saisissez la commande aimantée pour commander la verticalisation de la table.

REGLAGES

Veillez à ce que votre patient soit installé le plus confortablement possible et que toutes les précautions d'usage ont été respectées.

Réglages de la montée/descente et de la verticalisation:

Avant de procéder à ce réglage, vérifiez que votre patient ne risque pas de chuter de la table, ou ne risque pas de se blesser lors de l'inclinaison

Avant de procéder à ce réglage, vérifiez que votre patient ne risque pas de chuter de la table, ou ne risque pas de se blesser lors de l'inclinaison :

- 1° Vérifier que les roulettes sont bloquées et orientées vers l'extérieur du châssis
- 2° Vérifier bien qu'il est allongé dans l'axe de la table en toute sécurité
- 3° Vérifier que votre patient est sanglé et qu'il peut se cramponner aux barres de maintien lors de l'inclinaison :

Pour la mise en place des sangles de fixation des membres inférieurs :

- o Desserrer et enlever la vis papillon située sous le rail coulissant côté pieds
- o Glisser le fer plat en maintenant les 2 sangles dans le rail
- o resserrer la vis papillon

4° Régler la table en hauteur d'une dizaine de centimètre avant la verticalisation.

5° Tout en vous mettant à l'écart de la table, saisissez la commande aimantée pour commander la verticalisation de la table.

- appuyer sur la commande aimantée :

Réglage de la Montée/ Descente :

Presser soit à gauche pour la Montée ou à droite pour la Descente

Réglage de l'inclinaison verticalisation :

Presser à gauche pour le retour à la position horizontale
Presser à droite pour le retour à la position verticale

Se mettre à l'écart de la table pour chaque manœuvre

o commande aimantée: . et saisissez-la commande dans vos mains et appuyer sur la position souhaitée.

RISQUE DE BASCULEMENT :

Il est vivement déconseillé de s'asseoir sur les extrémités de la table.

Risque de basculement au-delà de 80 kg

CHARGES : Le dossier ne doit être utilisé que pour l'appui du patient, et ne doit faire pas faire office d'assise, excepté lorsque celui-ci est en position horizontale.

Top Niveau TF1-2861 à débrayage Sécurité

SECURITE ET DEBRAYAGE DU VERIN DE VERTICALISATION

La table est équipée d'un plan verticalisateur animé par un vérin pour une sécurisation du patient en cas de problème majeur tel une **Coupure de courant ou défaillance médicale du patient**.

La sécurisation de la table est effectuée par le débrayage du vérin de verticalisation.

Le châssis supérieur comporte un système de chariot sur lequel est rattaché le vérin de verticalisation. Le chariot est retenu en position normale de travail par son axe « fusée » qui est bloqué par la fourchette de la manette de débrayage.

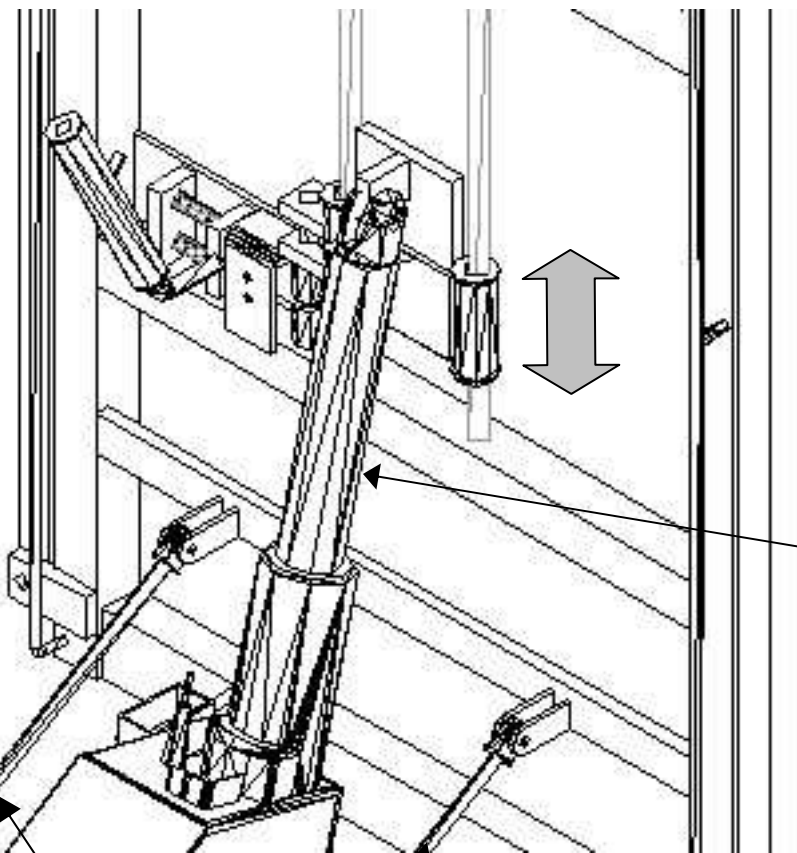

Vérin électrique de verticalisation

Chariot et son axe « fusée »

Vérins à gaz compensateur de chute

Manette « fourchette » guidée par vis + ressort

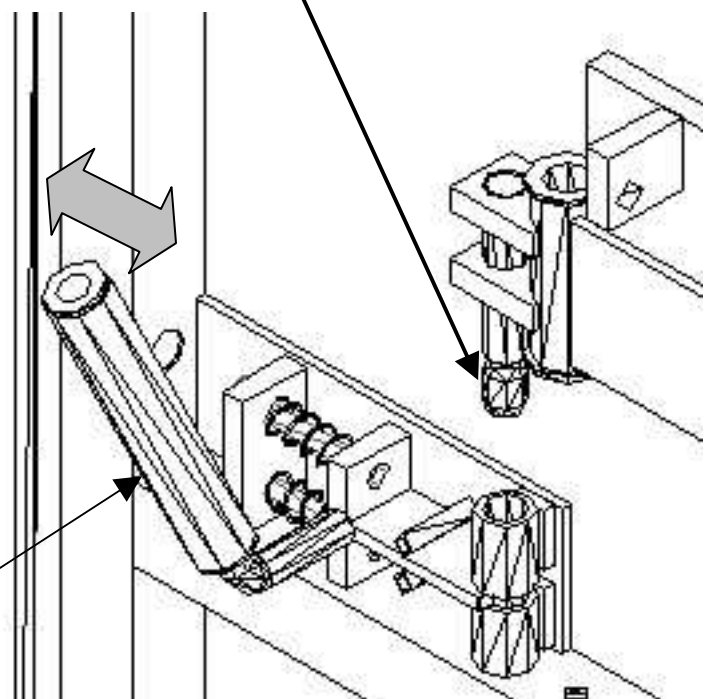

EN CAS D' INCIDENT :

1/ Tirer sur la manette située sous le châssis permettant de débrayer le chariot emportant le vérin, et de l'autre main tenir le châssis par la poignée située en bout de châssis.

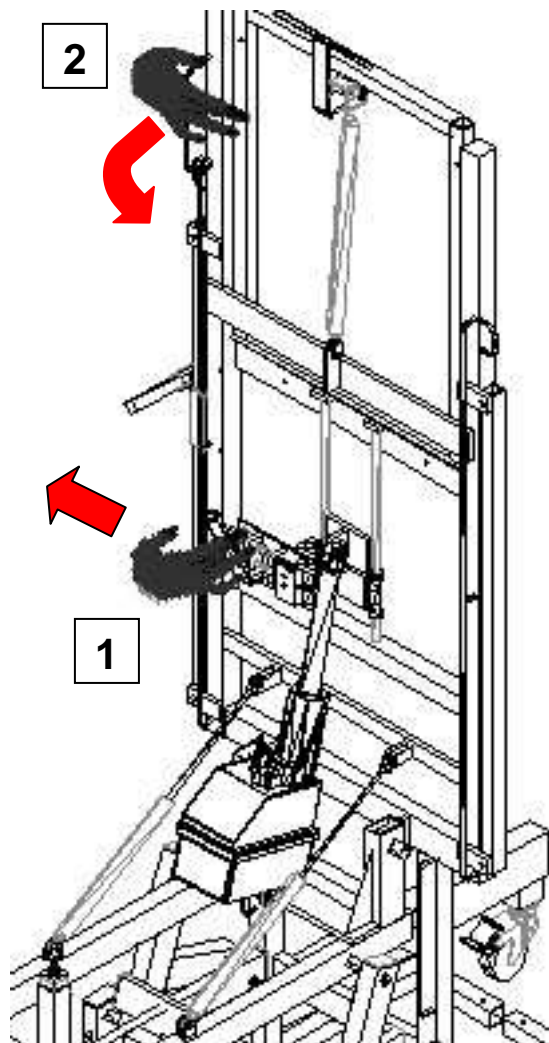

2/ Tirer sur la poignée du châssis pour amorcer la descente puis accompagner la descente qui se fera en toute sécurité grâce à l'action des deux vérins à gaz compensateurs de chute.

3/ laisser le plan arriver en position horizontale.
Le plan verticalisateur sera amorti en fin de course par les deux tétons ressorts (cela permet d'amortir agréablement le plan en fin de descente et éviter un phénomène de soubresaut. (confort pour le patient)

Pour la remise en position embrayée : c'est à dire le vérin électrique solidaire du plan verticalisateur, il suffit de piloter le vérin électrique de verticalisation jusqu'à ce que celui-ci soit ré-enclencher dans sa position normale d'utilisation. (le chariot de translation doit être revenue en butée et l'axe « fusée » du chariot doit être pris par la fourchette de la manette de débrayage.)

Deux vérins à gaz compensateur de chute :
Placés latéralement sur le châssis permettent d'amortir et freiner la descente du plan de verticalisation en douceur, et de parer à tout incident mécanique ou électrique du vérin.

Lorsque le plan est en position horizontale et qu'il n'y a plus de risque pour le patient.

LE SYSTEME DE DEBRAYAGE N' EST A UTILISER QU'EN CAS D'URGENCE.

III/ Réglage du dossier relevable par vérin à gaz :

Assurez-vous que votre patient est bien installé et que toutes les précautions ont été prises pour la sécurité du patient et de vous-même.

Le réglage du dossier s'effectue à deux mains:

- maintenir d'une main le dossier, actionner et maintenir de l'autre main la manette de déblocage située sous le dossier.
- accompagner le dossier à l'inclinaison souhaitée.
- relâcher la manette de déblocage: le dossier est bloqué et le patient peut de nouveau s'appuyer sur le dossier.

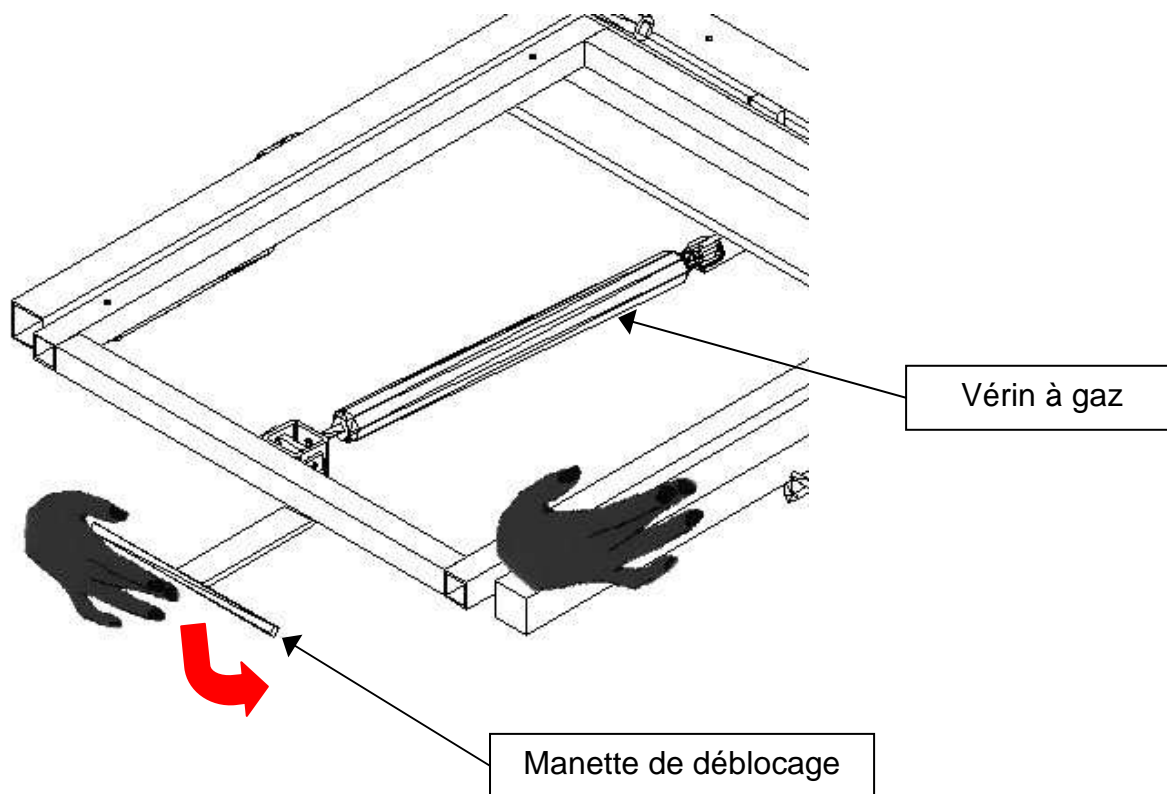

Vérifier régulièrement le bon fonctionnement du système de déblocage et du vérin.

Le patient ne doit jamais s'appuyer sur le dossier lors du réglage du dossier.

REGLES DE SECURITE

- Ne pas s'asseoir sur la table à l'extrémité du dossier relevable.
- Pour toute utilisation de la table, les roulettes devront être en position bloquée, le frein engagé.
- Ne jamais accéder sous la table sans l'avoir débranché.
- Avant tout nettoyage, débrancher la table.
- Ne jamais se mettre debout sur la table.
- Ne jamais se pencher vers / sous la table lors du fonctionnement de la table.
- Ne jamais mettre les mains, bras, pieds, jambes dans une zone mouvante de la table car vous risqueriez de vous coincer, de vous blesser.
- En cas de dysfonctionnement de la table, ne jamais intervenir sur celle-ci sans avoir vérifié que celle-ci est arrêtée et débranchée.
- Toujours se mettre à l'écart de la table pour piloter sa montée/descente.
- Vérifier toujours que le patient ne risque rien sur la table (il doit toujours se trouver dans une position de sécurité, allongée ou assise.)
- Vérifier régulièrement le bon fonctionnement du système de déblocage et du vérin.
- Le patient ne doit jamais s'appuyer sur le dossier lors du réglage du dossier.
- **IMPORTANT: Ne Jamais Déplacer la Table sans s'être assuré que les fils électriques aient été préalablement débranchés.**



Lorsque vous travaillez avec votre patient sur un tabouret, ou sur une chaise, **veillez à ne pas laisser vos genoux sous le châssis supérieur de la table lorsque vous actionnez le cadre de commande**: vous risqueriez de vous coincer les genoux lors de la descente de celle-ci (se mettre à l'écart de la table lors de sa montée/Descente)

Les tuyaux des commandes doivent être écartés de tout risque de sectionnement ou de coincement par la table ou tout élément extérieur au fonctionnement de la table. Les tuyaux ne doivent pas vous gêner dans votre travail: placer-les de manière à ne pas vous prendre les pieds dans les tuyaux et les fils.

- Ne jamais laisser tout le poids du corps peser entièrement sur la commande aux pieds.
- Vérifier avant toute utilisation le poids de votre patient afin de ne pas dépasser la charge admissible maximum de 120 kg.
- Respecter la tension électrique d'utilisation (230V CA / 50 Hz) pour le bon fonctionnement du vérin électrique et afin de ne pas provoquer un accident électrique.
- Lors de l'installation du patient sur la table, prenez soin de vérifier qu'aucun objet, vêtement, membres inférieurs ou supérieurs ne puissent être entraînés par les organes en mouvement (mains, pieds, jambes,)
- Ne jamais laisser la table sans surveillance de l'opérateur lors de son fonctionnement, hors cas de force majeure.
- Ne jamais laisser seule toute personne étrangère au fonctionnement de cette table.
- Ne jamais laisser les commandes aux patients, excepté cas de force majeure.

TRANSPORT

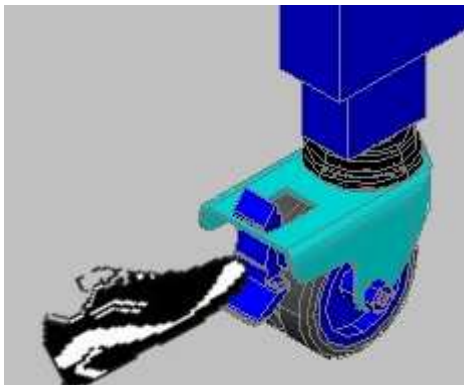

Le transport de la table est facilité par l'utilisation des roulettes à frein, situées à chaque extrémité de la table.

Pour bloquer la table, il suffit d'appuyer avec le pied sur le frein de chaque roulette.

Pour toute utilisation de la table, les roulettes devront être en position bloquée, le frein engagé.

PALETTES ANTI ESQUINS

Les palettes standard sont introduites à chaque extrémité du tube du châssis supérieur.

Bien veiller au serrage des boutons de serrage de chaque côté du châssis.

Avant toute manœuvre de verticalisation /inclinaison de la table, vérifier que la table est en position haute de manière à ne pas faire rentrer en collision les palettes avec le sol.

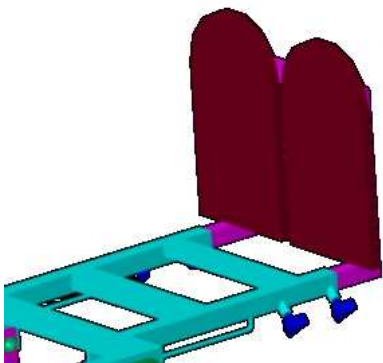

RAIL CENTRAL ET SANGLAGE

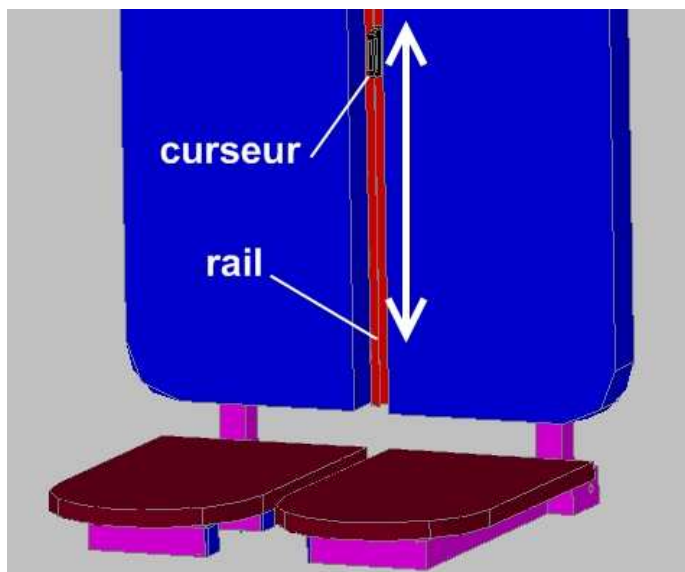

Un rail central équipé d'un curseur équipe la table pour le sanglage du patient.

Pour optimiser le sanglage : tout d'abord positionner le curseur à mi-cuisse ou au niveau du genou.

Passer ensuite la sangle, ne pas oublier de faire passer la sangle dans les passes sangles situés sur le châssis.

Bien vérifier la bonne tension de la sangle pour le bon maintien du patient.

ENTRETIEN - NETTOYAGE

Avant chaque nettoyage de la table, s'assurer que la table est débranchée

Le revêtement de la table peut être nettoyé uniquement avec de l'eau savonneuse.

A proscrire l'emploi de produit détergent ou alcoolisé.

Pour un entretien régulier de votre table, nous recommandons l'emploi d'un chiffon sec pour nettoyer le châssis.

Vérifier régulièrement l'état de propreté du piston de chaque vérin électrique équipant votre table.

Lorsque la table n'est pas utilisée pendant une longue période, débrancher la prise d'alimentation et protéger la table par une couverture, une bâche de protection contre la poussière.

Si la table possède des boutons de serrage, les desserrer et les graisser tous les 2 mois.

L'accumulation de poussière est souvent à l'origine de pannes ou de désagréments sonores: pensez à nettoyer régulièrement votre table.



INCIDENTS TECHNIQUES

SYMPTOMES	CAUSES ELECTRIQUE	A VERIFIER
A/ PLUS DE MONTEE ET DESCENTE		La prise de courant n'est pas raccordée Le Fil électrique au niveau du moteur
B/ LA TABLE MONTE ET DESCEND TOUTE SEULE	AIR	Le tuyau de commande de la pédale. Fuite d'air
C/ NE MONTE PAS COMPLETEMENT Ou NE DESCEND PAS COMPLETEMENT	AIR	Tuyau de commande coincé Tuyau de commande déboîté du bloc moteur Fuite d'Air sur le tuyau Pédale défectueuse

Dans le cas d'un problème dû au tuyau de commande de la pédale, il suffit de déboîter celui-ci de la pédale et de souffler ou aspirer très fort. Puis emmancher le tuyau.

REMEDES AUX INCIDENTS A:

1/Enlever la pédale, souffler ou aspirer dans le tuyau Puis emmancher le tuyau. Si le moteur repart, le tuyau s'était déboîté de la pédale.

Dans ce cas couper 2cm du tuyau et le reboîter.

2/Vérifier l'alimentation de la prise de courant.

3/ Vérifier les connexions du cordon d'alimentation:

- débrancher la prise d'alimentation.
- enlever le cordon électrique au niveau du moteur, à l'aide d'un tournevis cruciforme.
- ouvrir le dé de connexion et vérifier qu'aucun fil électrique n'ait été arraché.

REMEDES AUX INCIDENTS B et C:

1/S'assurer que le tuyau de la pédale n'est pas pincé à un endroit quelconque de la table.

2/ Enlever la pédale en retirant le tuyau d'air du vérin, puis souffler ou aspirer. Remettre le tuyau et vérifier si le Vérin fonctionne.

Si après ces vérifications, le même problème persiste, appeler le **03-86-68-83-22** où nous vous assurerons notre meilleur service en vous renvoyant dans les 48 heures un nouveau moteur.

ECHANGE DU MOTEUR

Débrancher le fil d'alimentation électrique de votre prise de courant.

Débrancher le tuyau d'air reliant le vérin aux commandes.

Le moteur est fixé par 2 goujons : un fixé sur le pied et l'autre sur la traverse :

- mettre la table sur le flan pour éviter tout affaissement et risque de blessure
- à l'aide d'une clé plate et d'une clé à pipe, dévisser sur chaque goujon les 2 écrous
- ôter à force les 2 goujons et ôter le vérin de la table.

OPTIONS ADAPTABLES SUR CES TABLES :

TF1-4110 **Trou de visage** : implanté dans le dossier, il permet la respiration du patient

TF1-4130 **Largeur spéciale des plateaux** (nous consulter)



TF1-2780C **Tablette de travail**



TF1-2780D
Jeu de palettes anti-esquins

GARANTIES – ENGAGEMENTS

Les éléments et descriptions techniques présents dans ce manuel sont à titre contractuel. La société FRANCO & Fils se réserve le droit d'apporter des modifications à la présentation et aux caractéristiques de ses appareils médicaux à fin d'améliorations techniques, et cela sans préavis.

Les indications figurant dans ce livret sont des données relatives aux dispositifs fabriqués et commercialisés de série, et certaines modifications pourraient être constatées d'une version à fin d'améliorations techniques.

Toute intervention ou modification technique sur ce matériel est interdite sans l'accord écrit du fabricant et dégage totalement sa responsabilité, de même pour toute pièce d'origine étrangère à notre fabrication.

Nous dégageons toute responsabilité en cas d'accident pouvant survenir si les consignes d'utilisation et d'entretien ne sont pas respectées. La société FRANCO & Fils ne sera pas tenue pour responsable des dommages causés par le non respect des règles de sécurité.

Toute intervention ou modification technique sur ce matériel est interdite sans l'accord écrit du fabricant et dégage totalement sa responsabilité, de même pour toute pièce d'origine étrangère à notre fabrication.

GARANTIE 3 ANS :
Châssis, vérins électriques
(sauf sellerie et pièces mécaniques)

Garantie 1 an sur :
vérins à gaz et pièces (câbles, fixation)
Commandes des vérins électriques (pédale, commande aimantée)

MANUEL D' UTILISATION DES OPTIONS SUR TABLES TOP NIVEAU TF1-2860



TF1-2780C Tablette de travail



TF1-2780D
Jeu de palettes anti-esquins

Les Tables de verticalisation TOP NIVEAU TF1-2860 peuvent recevoir différentes options telle une tablette de travail ou des palettes anti-esquins.

Ce manuel a pour but d expliquer la mise en œuvre de ces options.

Tablette de Travail Réf TF1-2780 C

La Tablette de Travail est un plateau optionnel destiné à améliorer le confort du patient comme une tablette inclinable.

La Tablette de travail est constituée :

- 1 cadre cintré en inox
- 1 plateau type « cafétéria » inclinable par 2 tiges réglables

Installation de la Tablette de travail sur la table :

- Présenter le cadre cintré en positionnant ces extrémités dans les supports poignées
- Régler la profondeur désirée et serrer les boutons de serrage situés sur les supports

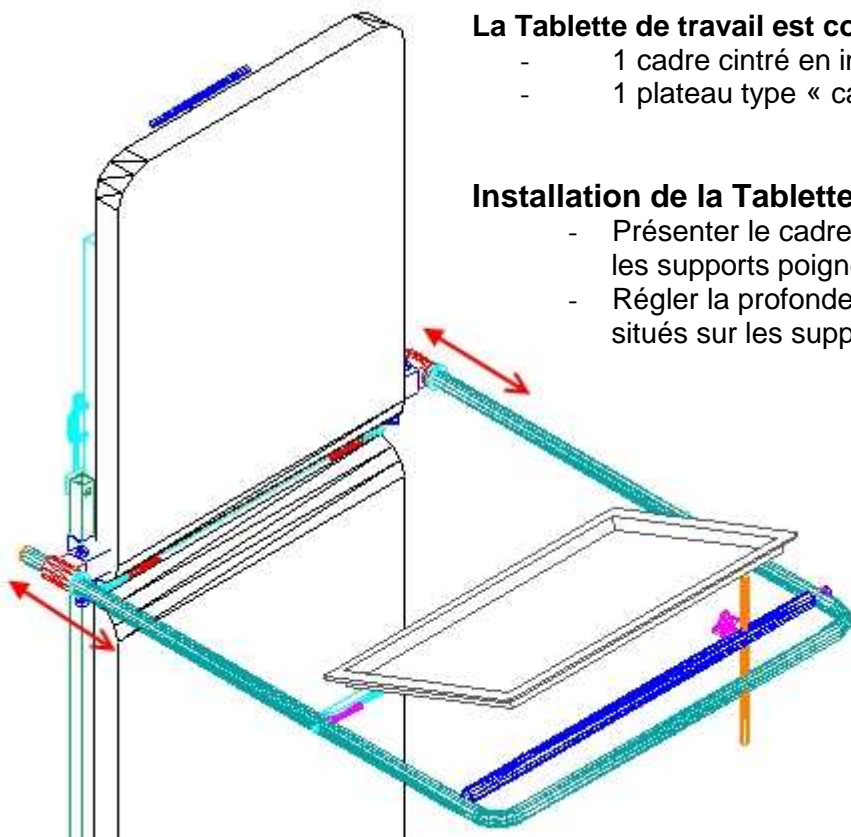

Top Niveau TF1-2861 à débrayage Sécurité

Réglage de l'inclinaison de la Tablette :

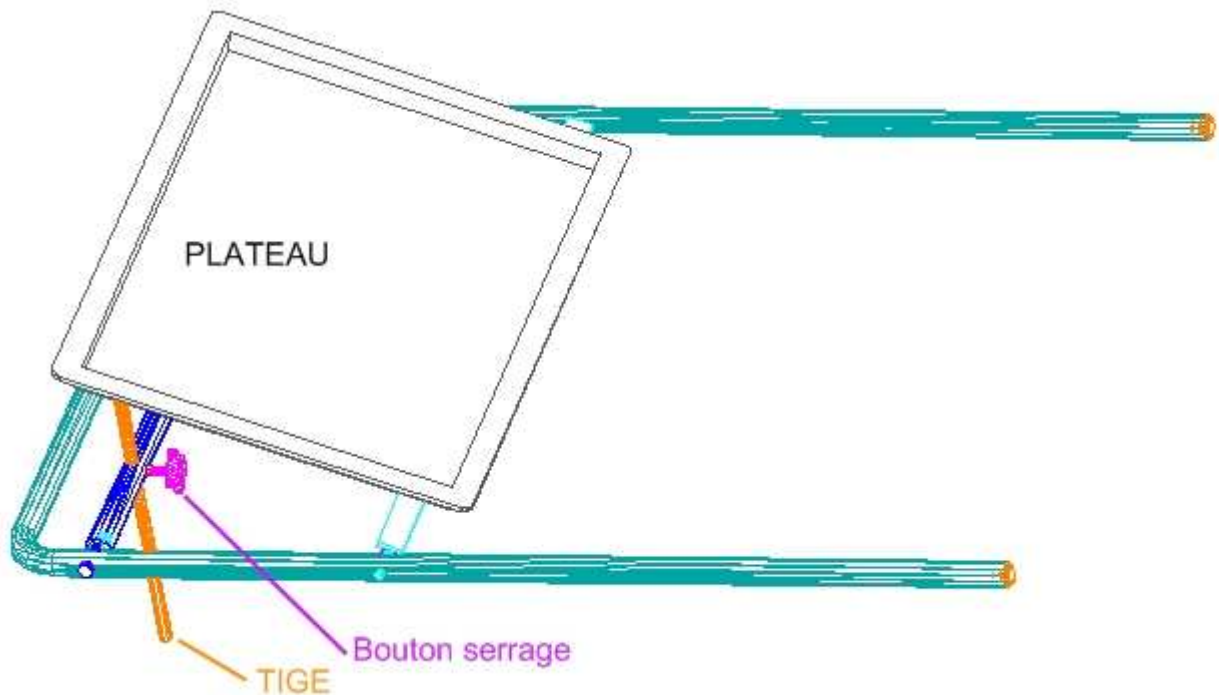

- De-serrer les 2 boutons de serrage situés sur le tube de la tablette
- régler l'inclinaison en réglant la sortie des 2 tiges
- serrer les 2 boutons de serrage.

CONSIGNES DE SECURITE :

**La tablette de travail n'est pas prévue pour supporter des charges lourdes.
Ne pas dépasser un poids maximum de 20kg**

Bien vérifier les serrages des réglages d'inclinaison et de profondeur.

La tablette de travail doit faire l'objet d'une intention particulière lors de son utilisation par le patient, tant par les objets présents sur la tablette.

PALETTE ANTI ESQUINS TF1-2780D

Les palettes anti esquins se substituent aux palettes standards équipant la table.

Les palettes anti esquins sont à emboîter dans les 2 extrémités des tubes du châssis supérieur et doivent impérativement être bloquées par les boutons de serrage présent sur les côtés latéraux du châssis.

Le réglage de l'inclinaison des palettes d'effectue en de-serrant l'écrou papillon chromé, puis de régler l'angle en fonction des crans présents sur les rondelles crantées.

Ensuite serrer l'écrou papillon chromé.

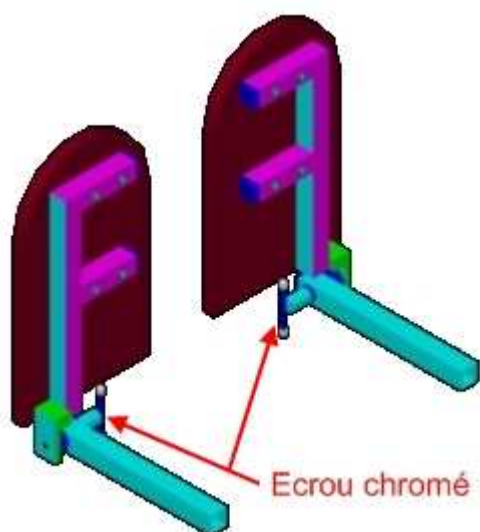

Boutons de serrage

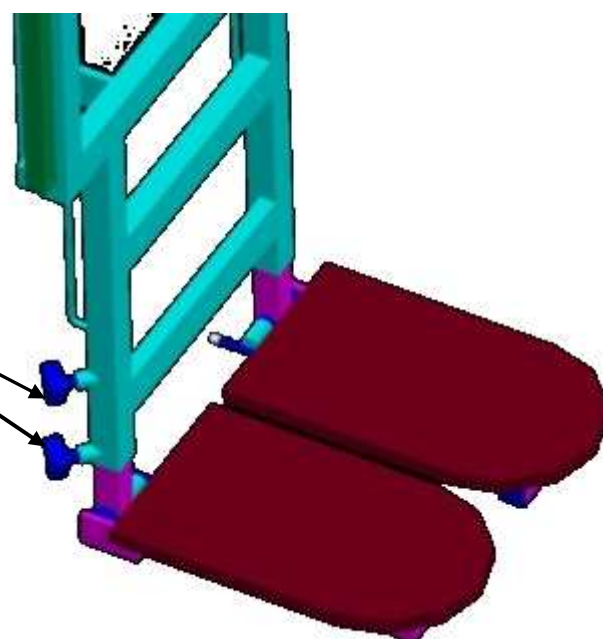

CONSIGNES DE SECURITE :

Les palettes anti esquins sont des supports inclinables destinés à supporter le poids du patient, elles supportent chacune un pied du patient.

Bine vérifier au serrage des boutons latéraux sur le châssis pour le maintien en sécurité des palettes.

Bien veiller à la bonne inclinaison et au serrage de chaque palette pour le confort du patient. Chaque cran de réglage doit être bien cranté.

VERIFIER que les palettes anti esquins ne touchent pas le sol lors des manœuvres d'inclinaison du plan verticalisateur.