

MANUEL D'UTILISATION



FAUTEUIL QUADRICEPS / ISCHIOS Réf. FF1-209

FRANCO & Fils sa

CONSTRUCTEUR

Zone Industrielle – RN7

58320 POUQUES LES EAUX

Tél : 03-86-68-83-22 - Fax : 03-86-68-55-95

www.francofils.com

infos@francofils.com



FRANCO & FILS

FABRICATION D'APPAREILS PARA-MÉDICAUX

S.A. Capital 43 200 € - R.C. Nevers B 6911880454

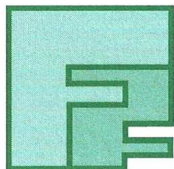

Zone Industrielle - R. N. 7
58320 POUQUES-LES-EAUX
Tél. 03 86 68 83 22
Fax 03 86 68 55 95
Site : www.francofils.com
E.mail : info@francofils.com

Licence
Mécanothérapie
Pouliothérapie
Ergothérapie



N° INTRACOMMUNAUTAIRE FR 66691880454 - APE 331 B

DECLARATION CE DE CONFORMITE CONFORMEMENT

Aux Annexes I et VII DU DECRET N°95-282 DU CODE DE LA SANTE PUBLIQUE

(Annexes I et VII de la Directive 93/42 CEE)

ANNEXE I : par l'arrêté du 20 avril 2006 fixant les conditions de mise en œuvre des exigences essentielles applicables aux dispositifs médicaux, pris en application de l'Article R. 5211-24 du code de la santé publique.

ANNEXE VII : par l'arrêté du 20 avril 2006 fixant les règles de classification des dispositifs médicaux, pris en application de l'Article R. 5211-7 du code de la santé publique, par l'arrêté du 20 avril 2006 fixant les modalités d'application des procédures de certification de la conformité définies aux articles R. 5211-39 à R. 5211-52, pris en application de l'article R. 5211-53 du code de la santé publique.



FAUTEUIL QUADRICEPS / ISCHIOS Réf. FF1-209

Je soussigné, Monsieur FRANCO Pierre, P.D.G. de la société FRANCO & Fils, Zone Industrielle - RN7 - 58320 POUQUES LES EAUX, assure et déclare que les dispositifs médicaux dont la liste est annexée appartiennent à la classe 1 et satisfont aux dispositions du décret qui leur sont applicables.

De ce fait je m'estime remplir les obligations des exigences essentielles selon les annexes II et VII de la directive 93/42 CEE

à Pouques Les Eaux, le 03/03/2008

Mr Pierre FRANCO

FICHE DESCRIPTIVE

FONCTION : Fauteuil destiné au renforcement musculaire des quadriceps et des ischios jambiers à l'aide de charge.

NOM COMMERCIAL : **FRANCO & Fils**

UTILISATION : permet d'installer un patient en position assise ou coucher et de lui faire des mouvements de va et vient avec les genoux pour remuscler les muscles défailants, ceci par un système pendulaire.

DESTINATION : Kinésithérapeutes – Centres de Rééducation
Hôpitaux – Médecins

Critères utilisés pour les règles de classification:

Définies par l'annexe IX du livre V bis.

Durée : utilisation temporaire pendant moins de 60 minutes.

CLASSIFICATION: CLASSE 1

Règle 1 (Règle de classification de l'Annexe II) : Dispositif non invasif

Date de 1^{ère} mise en fabrication : 1999

CLASSE GNDM : 1080 chair, rehabilitation / fauteuil de rééducation

NOS EXIGENCES DE FABRICATION :

Chaque dispositif médical fabriqué par nos soins est conçu et fabriqué de manière à ne pas compromettre la sécurité des patients et la santé des utilisateurs, ou de toute autre personne étrangère à l'utilisation proche de ce dispositif médical.

Chaque produit Franco& Fils est intégré dans la classification internationale des Dispositifs Médicaux.

Conjuguant notre savoir faire au soin apporté au choix des matériaux constituant nos produits, ainsi qu'à la qualité de fabrication et de finition, un dispositif Franco&Fils répondra aux besoins des praticiens exigeants, et assurera un confort optimal pour votre patient.

Ce fauteuil de rééducation des quadriceps et des ischios jambiers a été conçu et destiné pour répondre aux besoins du kinésithérapeute et au confort du patient.

Par le soin apporté dans sa conception, son design, le choix des matériaux adaptés et par la qualité de sa fabrication, ce fauteuil vous apporte les meilleures conditions de confort et de sécurité afin d'installer votre patient selon vos besoins.

Afin d'utiliser le fauteuil dans les meilleures conditions de travail, nous vous recommandons vivement la lecture des indications suivantes.

CARACTERISTIQUES TECHNIQUES :

Hauteur de l'assise par rapport au sol : 0,77 m
Largeur de l'assise : 63 cm
Hauteur du fauteuil en position assise : 1,50 m (dossier relevé)
Hauteur du fauteuil en position couché : 0,77 m (dossier couché)
Réglage appui tête : 19 cm en hauteur / 10 cm en profondeur
Réglage appui cuisse : 10 cm maxi

Dossier relevable par vérin à gaz déclenchable par une pédale située sur le pied du fauteuil.

Appui tête réglable en profondeur et en hauteur pour un meilleur confort du patient.
Coussin d'appui cuisse réglable en profondeur.

Fauteuil livré avec 13,5 kg de charge

Châssis en tube acier mécano soudé

Finition : châssis entièrement grenailé et sablé, puis recouvert de poudre époxy blanche cuite au four à 200°

Sellerie : Mousse souple épaisseur 5 cm recouverte d'expansé **Classe M1**
Sellerie montée sur des panneaux d'aggloméré d'épaisseur 19 mm

INDICATIONS GENERALES

Le châssis et le cadre de ce fauteuil sont conçus pour supporter des charges importantes. La charge maximum admissible par le fauteuil est de 130 kg de rupture.

Avant toute utilisation, vérifier l'état général du fauteuil :

- ❖ les boutons de serrage sont bien serrés.
- ❖ le fonctionnement du blocage du vérin à gaz par pédale au pied fonctionne correctement (*effectuer plusieurs essais de blocage/déblocage en appuyant sur la pédale et en abaissant/relevant le dossier du fauteuil*) avant d'installer votre patient.
- ❖ Le pion de butée de balancier pendulaire doit être présent dans la couronne de réglage.
- ❖ Les poids doivent être retirés du balancier.
- ❖ La butée d'arrêt du balancier doit être enclenchée.
- ❖ la sangle centrale doit être passé d'une part par les passe sangles latéraux, sous l'assise, et doit passe par le centre de l'assise (en retenue avec la tige métallique située sur le support cuisse coulissant)

FONCTIONNEMENT DU FAUTEUIL :

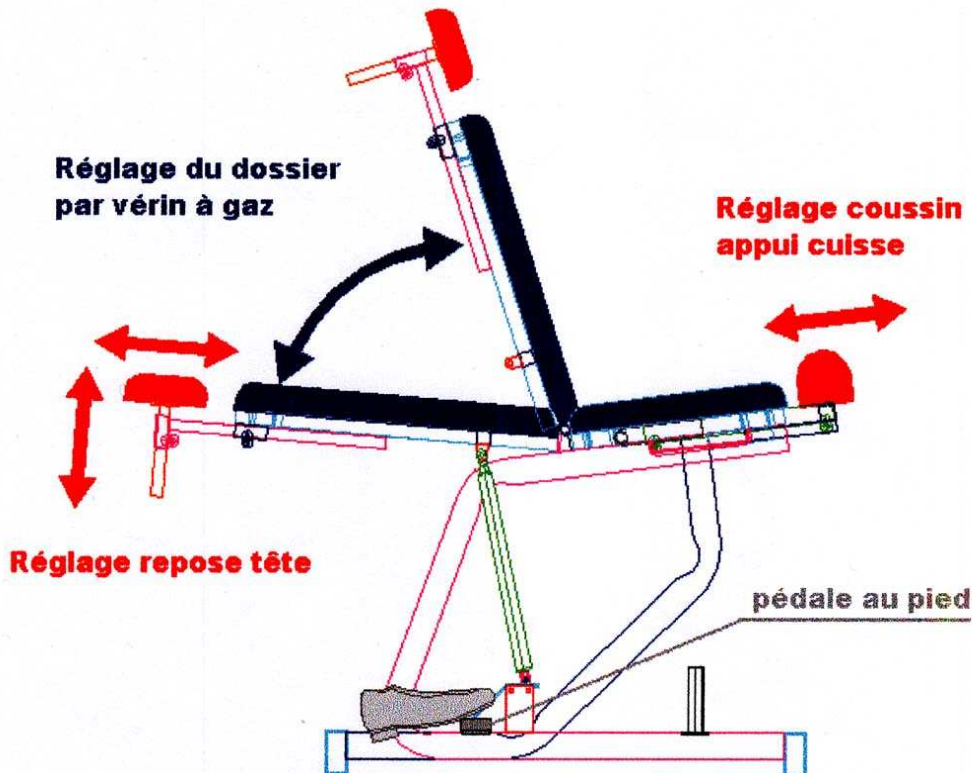

1/ Réglage de l'inclinaison du Dossier :

Régler l'inclinaison du dossier :

- d'une main maintenez le dossier et du pied actionner la pédale de déblocage.
- régler la position désirée puis relâcher la pédale de déblocage.
- le dossier est alors maintenu et bloqué, le patient peut de nouveau s'appuyer.

2/ Réglage de l'appui tête :

- réglage de la hauteur : dévisser le bouton de réglage situé sur la carré coulisseau du dossier ; régler la hauteur désirée ; revisser le bouton de réglage.
- Réglage de la profondeur : dévisser le bouton de serrage situé sur le support d'appui tête, régler la profondeur de l'appui tête, resserrer le bouton de serrage

3/ réglage de l'appui cuisse avant :

sous l'assise du fauteuil se trouve 2 boutons vis qui permettent le réglage en profondeur de l'appui cuisse.

Régler la profondeur la plus confortable pour votre patient, puis serrer le bouton.

FONCTIONNEMENT DU BALANCIER :

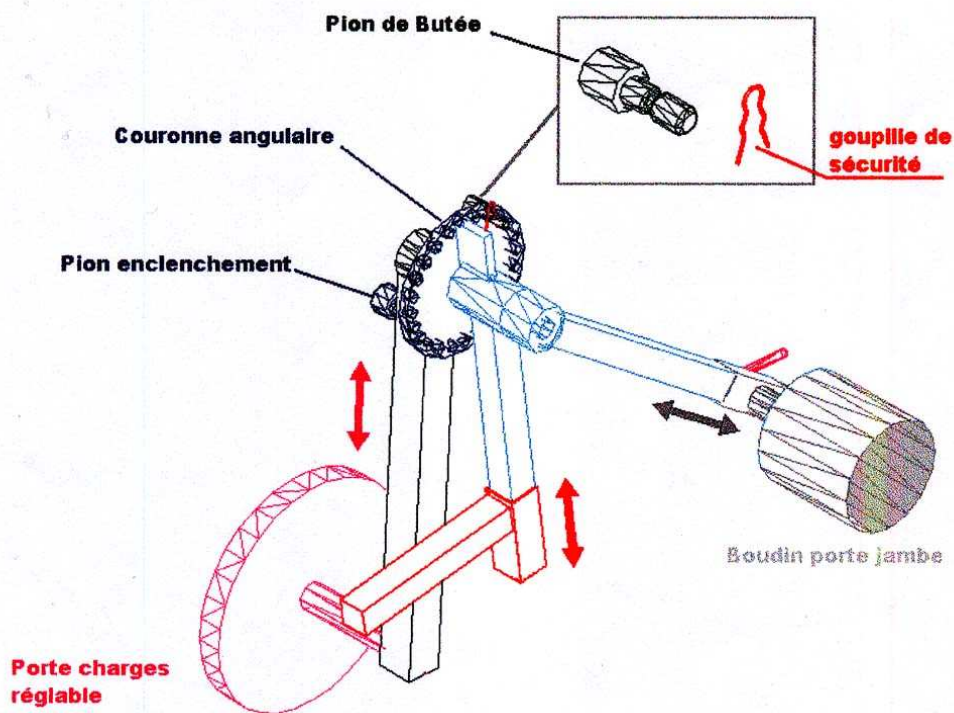

Le Balancier est un système pendulaire permettant le travail du genou.

Une couronne crantée permet de régler l'amplitude de travail à fournir par le patient lors de ses séances de rééducation.

Une goupille de sécurité permet le blocage de chaque pion de butée.

Un pion d'enclenchement permet aussi le blocage de la couronne.

Le bras extérieur permet le réglage du rayon de charge à appliquer pour le travail du patient : on ajuste le réglage de sa position grâce au bouton de serrage situé sur le carré coulisseau du porte charge.

Le porte boudin est situé sur l'intérieur du balancier et est destiné à permettre au patient de poser les mollets afin de faire lever.

Le balancier peut être réglé en profondeur et en hauteur grâce aux réglages situés sur l'assise du fauteuil et sur le support porte balancier.

TRAVAIL DES QUADRICEPS

- ❖ Installer confortablement votre patient
- ❖ Régler l'inclinaison du dossier :
 - d'une main maintenez le dossier et du pied actionner la pédale de déblocage.
 - régler la position désirée puis relâcher la pédale de déblocage.
 - le dossier est alors maintenu et bloqué, le patient peut de nouveau s'appuyer.
- ❖ Ajuster le repose tête afin que le patient soit dans la position de travail la plus confortable possible
- ❖ Ajuster le repose cuisse en réglant sa profondeur et permettre au patient d'avoir une position confortable pour le travail
- ❖ Positionner le système pendulaire à droite ou à gauche du patient suivant le genou à travailler
- ❖ Régler la hauteur du système pendulaire afin que l'axe pendulaire se situe au niveau de l'articulation du genou et dans son axe.
- ❖ Mettre la poignée de maintien dans le logement prévu sur le balancier : elle permet au patient de maintenir la charge en statique
- ❖ Régler la hauteur du Boudin afin de bien le positionner en appui sur la jambe du patient.
- ❖ Insérer le porte charge sur le tube du balancier (s'il ne s'y trouve pas), côté extérieur au fauteuil, puis régler la position de la charge avec les repères.
Mettre les poids en fonction du travail et de la progression recherchée.

NE JAMAIS OUBLIER DE METTRE LE RESSORT STOP DISQUE

- ❖ Vérifier que le pion d'enclenchement du bras porte charge est enclenché.
- ❖ Régler l'amplitude du balancier désirée grâce au cadran angulaire situé sur la couronne de blocage, et insérer le pion de butée d'amplitude dans le trou correspondant à l'amplitude souhaitée :

INSERER LA GOUPILLE DE SECURITE afin de bloquer le pion

- ❖ Sangler les cuisses de votre patient en vérifiant bien que les sangles sont passées par les passe-sangles latéraux et la tige centrale située sur le support cuisse réglable.

ATTENTION :

- Les marques de repère sur le balancier sont simplement des points de repères pour le réglage d'une séance à une autre et ne constituent donc pas une mesure.
- Le réglage de chaque élément mobile du balancier fait varier la force appliquée au travail du genou
- Vérifier que le porte charge est bien serré
- Vérifier que le pion du porte charge est enclenché dans la couronne
- Vérifier que le pion de butée est bien inséré et que la goupille de sécurité est présente.

**ATTENTION:
ENLEVER LES CHARGES DU BALANCIER AVANT DE FAIRE
DESCENDRE LE PATIENT DU FAUTEUIL AFIN D'EVITER TOUT
BASCULEMENT DU FAUTEUIL VERS L'AVANT**

Travail des Ischios-Jambier en position allongée

1/ Régler le dossier à plat :

- maintenez d'une main le dossier
- appuyer sur la pédale au pied et régler le dossier en position horizontale.
- relâcher la pédale : le dossier est alors maintenu et bloqué.

2/ Installer confortablement votre patient sur le siège.

3/ Ajuster le repose tête afin que le patient puisse poser et appuyer la tête.

4/ Ajuster le coussin de l'avant cuisse afin que le patient soit dans la position de travail la plus confortable possible.

5/ Positionner le système pendulaire à droite ou gauche, suivant le genou à faire travailler.

6/ Régler la hauteur du système pendulaire afin que l'axe de celui-ci se situe au niveau de l'articulation du genou et dans son axe.

7/ Mettre la poignée de maintien dans son logement (elle permet au patient de maintenir la charge en statique)

8/ Régler la hauteur du « boudin » afin de bien le positionner en appui sur la jambe du patient.

9/ Insérer le porte charge sur le tube du balancier (côté extérieur au fauteuil) et régler la position de la charge avec les repères. Mettre les poids en fonction du travail et de la progression souhaitée :

Ne jamais oublier le ressort STOP Disques.

10/ Vérifier que le pion d'enclenchement du bras porte charge est enclenché.

11/ Régler l'amplitude désirée grâce au cadran angulaire et insérer le pion butée d'amplitude dans le trou correspondant à l'amplitude souhaitée :

INSERER LA GOUPILLE DE SECURITE afin de bloquer le pion

12/ Sangler les cuisses de votre patient.

ATTENTION :

- ❖ Les marques situées sur le balancier sont des repères pour le réglage du travail d'une séance à l'autre et ne constituent aucunement une mesure.
- ❖ Le réglage de chaque élément mobile fait varier la force appliquée au travail du genou.
- ❖ Vérifier que le porte charge est bien serré.
- ❖ Vérifier que le pion du porte charge est enclenché dans la couronne de réglage.
- ❖ Vérifier que le pion de butée est bien inséré et que la goupille de sécurité est présente.

**ATTENTION:
ENLEVER LES CHARGES DU BALANCIER AVANT DE FAIRE
DESCENDRE LE PATIENT DU FAUTEUIL AFIN D'EVITER TOUT
BASCULEMENT DU FAUTEUIL VERS L'AVANT**

ENTRETIEN :

Le revêtement du fauteuil peut être nettoyé uniquement avec de l'eau savonneuse ou produit spécial vendu par notre société.

A proscrire pour l'entretien tout produit détergent ou alcoolisé.

Pour un entretien régulier du fauteuil, nous vous recommandons l'emploi d'un chiffon sec pour nettoyer le châssis.

Tous les 2 mois, dévisser les manettes de serrage et graisser les filetages avec de la graisse.

REGLES DE SECURITE :

- ❖ Vérifier avant installation d'un patient sur le fauteuil que le système de blocage du dossier par vérin à gaz fonctionne correctement : faire quelques essais à vide de montée/descente du dossier tout en appuyant sur la pédale de déblocage située sur le châssis.
- ❖ Ne jamais s'asseoir sur le dossier ni sur le repose tête.
- ❖ S'assurer qu'aucune personne ne soit à proximité de la zone de travail du fauteuil.
- ❖ S'assurer que toutes les manettes de déblocage sont bien serrées avant chaque utilisation.
- ❖ Ne pas se glisser sous le fauteuil lorsqu'un patient est assis dessus.
- ❖ Vérifier que le fauteuil est stable et de niveau, régler si besoin les vérins de pieds situés sous le châssis pour rattraper les défauts de sol.
- ❖ Vérifier que le patient ne risque rien lors de sa séance de travail, qu'aucun de ses membres, vêtements n'aille se coincer dans le balancier ou toute autre partie mouvante du fauteuil.
- ❖ Vérifier la présence du ressort bloque disque sur le système pendulaire.
- ❖ Vérifier que le pion d'enclenchement du balancier porte charge est enclenché dans la couronne angulaire.
- ❖ Vérifier que le pion de butée est inséré et que la goupille de sécurité est en position.
- ❖ Prendre toutes les précautions lors de la manipulation des charges.
- ❖ De préférence, placer les charges non utilisées sur le support central situé sous l'assise du fauteuil.
- ❖ En cas de dysfonctionnement du déblocage du dossier, ou sur le vérin à gaz qui relève le dossier, contactez nous pour diagnostiquer ensemble l'anomalie.

**ATTENTION:
ENLEVER LES CHARGES DU BALANCIER AVANT DE FAIRE
DESCENDRE LE PATIENT DU FAUTEUIL AFIN D'EVITER TOUT
BASCULEMENT DU FAUTEUIL VERS L'AVANT**

GARANTIES – ENGAGEMENTS

Les éléments et descriptions techniques présents dans ce manuel sont à titre contractuel. La société FRANCO & Fils se réserve le droit d'apporter des modifications à la présentation et aux caractéristiques de ses appareils médicaux à fin d'améliorations techniques, et cela sans préavis.

Les indications figurant dans ce livret sont des données relatives aux dispositifs fabriqués et commercialisés de série, et certaines modifications pourraient être constatées d'une version à fin d'améliorations techniques.

Toute intervention ou modification technique sur ce matériel est interdite sans l'accord écrit du fabricant et dégage totalement sa responsabilité, de même pour toute pièce d'origine étrangère à notre fabrication.

Nous dégageons toute responsabilité en cas d'accident pouvant survenir si les consignes d'utilisation et d'entretien ne sont pas respectées.

La société FRANCO & Fils ne sera pas tenue pour responsable des dommages causés par le non respect des règles de sécurité.

**GARANTIE 3 ANS : Châssis, vérins électriques
(sauf sellerie et pièces mécaniques)**

**Garantie 1 an : vérins à gaz et pièces (câbles, fixation)
Commandes des vérins électriques (pédale, commande aimantée)**